

Depuis 1980 N° 68 Juin 1995



Club



Niepce Lumière

Mais, 68...

N'est-ce pas là le numéro d'une
contestation révolutionnaire ?

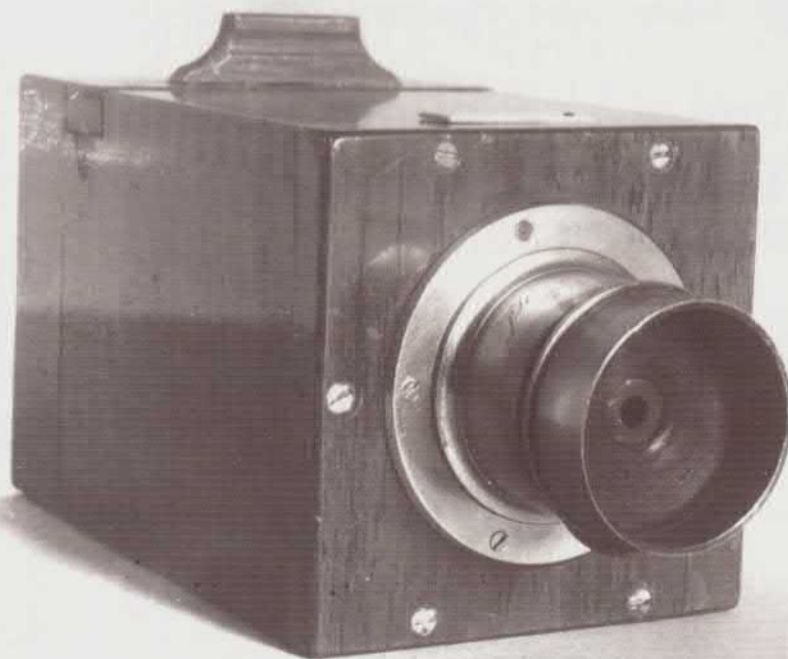

Une "Mousetrap" que vous ne verrez
ni dans le Abring, ni dans le Auer,
ni dans le McKeown...

Prix au numéro : 40 FF

ISSN : 0291-6479

**2^e SALON
INTERNATIONAL
PHOTO-CINEMA
RHONE-ALPES**

**VENISSIEUX
8 OCTOBRE 1995**

**13^{ème} BOURSE INTERNATIONALE
COLLECTION - OCCASIONS
MATERIEL**

PHOTO CINE SON

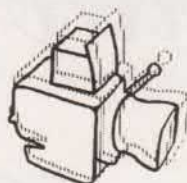

**17
Septembre
1995**

CHABEUIL - DROME

Tél. 75 59 20 57

RICARD SOCIÉTÉ

ROUEN HALLE AUX TOILES

8 A 18 H

DIMANCHE 3 SEPTEMBRE 1995

**5^{ème} MARCHÉ INTERNATIONAL
RETROPHOTO DE ROUEN**

**LE RENDEZ-VOUS DES
COLLECTIONNEURS
DE MATERIELS
PHOTO-CINE
ANCIENS**

**ORGANISÉ PAR
L'IMAGERIE ROUENNAISE
22 RUE FRANCIS YARD
76000 ROUEN
TEL : 35 98 12 72
FAX : 35 15 21 06**

RICARD SOCIÉTÉ

PHOTO MULLER

17, rue des Plantes 75014 PARIS

TEL. (16-1) 45 40 93 65

à 5 mn de Montparnasse

Envoi sur toute la France
Frais d'expédition + 80 F (quantité limitée)
Livrés en emballage d'origine, garantis 1 an.

PRAKTIKA
de nouveau en France

Enfin l'ensemble de la gamme PRAKTIKA

BMS semi auto
livré avec 1.8-50 + sac **990 F**

B X 20 S auto codé DX avec :

auto 1.8-50	1690 F
auto 35-70	1990 F
auto 28-70	2090 F

Objectifs + accessoires nous consulter

Les Compacts Praktika

Ministar + étui	290 F
P 35 AF micro + étui	590 F
Zoom 800 AF	1390 F

ZENIT

Zénith 122 avec obj. + sac	499 F
Zénith 122 K avec obj. + sac	695 F

Série limitée :

Zénith 122 50 ^{ème} anniversaire avec obj. + sac dans boîte durie	695 F
Hélios 1,5-85 Special portrait	775 F

DYNAX 3xi

MINOLTA 3x1+ 35-105 l'ensemble :	2990 F
----------------------------------	--------

Le consommable à prix canon

Diapositives

10 AGFACHROME CT100 135-24-3 pel. 9-93	150 F
10 EKTACHROME EPT 160 TUNGST 135-36 pel. 2-93	250 F

Noir et blanc

10 ORWO 135-36 en 100 ou 400	200 F
10 FOMAPAN 100 ou 400 en 135	150 F
10 ILFORD FP4 125-20 pel. 9-95	120 F
10 DELTA 400 135-20 pel. 2-94	150 F

Négatif couleur

10 SCOTCH COLOR 100 135-12 pel. 4-94	100 F
10 POLAROID 100 135-24 pel. 9-94	150 F
10 POLAROID 400 135-24 pel. 11-92	150 F

Février le mois des super

SOLDES

KIEV avec des polaroid

Le système Pro 6x6 au prix d'un 24x36

REFLEX 6x6 KIEV 88 livré avec :

- 2.8-80 MC + capuchon de visée + dos 123
- dos Polaroid + valve + parti + filtre + soignée
- l'ensemble garanti 1 an

3990 F

Francis 4090 F

Poignée pistolet 375 F

Dos 4.5x6 975 F

Prisme redresseur à cellule 1890 F

Zodiak 3.5-30 3990 F

Mir 3.5-45 N.C.

Mir 3.5-65 2145 F

Vega 2.8-120 2570 F

Kaleinar 2.8-150 2990 F

Important choix de optiques du grand angle au télé-photos nous consulter

Papier ILFORD à prix cadeau

ILFORD

KROKUS MIN
Agrandisseur 24x36 avec obj. 50mm + lampe

790F

1000x1000
1000x1000
1000x1000
1000x1000

Ouvert du mardi au vendredi
de 9 h 30 à 12 h 30 et de 14 h 30 à 19 h 15
Samedi de 9 h 30 à 13 h 00 - 14 h 30 à 19 h
Bus 28 - 58 - 62 - Métro : Alesia ou Pernety

SELECTIONNE PAR * PARIS AUX MEILLEURS PRIX 95*

Rencontre Photo-Cinéma du 9 avril 1995

Remerciements sincères à ceux qui nous ont fait confiance et qui ont joué le jeu pour cette première rencontre **Photo Cinéma**, car ce n'était pas évident d'être en plein air et rien n'est jamais joué d'avance.

Merci à vous, collègues de Lyon, Bordeaux, Toulouse, Marseille, Strasbourg, Toulon etc.)

Certains ont eu de très bons résultats,, d'autres pas du tout ; ce qui compte en réalité, c'est les nouveaux contacts, car je pense que vous êtes tous d'accord pour admettre que ces nouveaux venus assurent la continuité de nos actions.

Le cadre était splendide, on ne peut rêver mieux, le temps au beau fixe, malgré une certaine fraîcheur, le matin. Je ne pouvais malheureusement accueillir sous ces chapiteaux qu'une quarantaine d'exposants.

Expérience intéressante, mais impossible au mois d'octobre.

C'est pourquoi je vous invite à venir nombreux dans les salons luxueux du célèbre Champs de Courses d'Enghien **les bains vers la fin du mois d'octobre (pas de limitation pour le nombre d'exposants, 1 000 places de parking, à 50 mètres de la gare, avec animations extérieures pendant le week-end, dont une projection en plein air le soir, expositions etc.**

À bientôt, je compte sur vous tous.

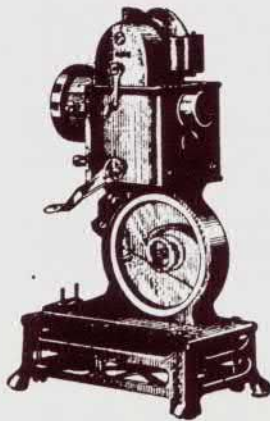

Pathé-Baby



1995 CENTENAIRE DU CINEMA à ENGHIEEN-LES-BAINS

Alain GOMET Organisateur ☎ (1) 40 11 16 75 Fax (1) 34 19 74 45



L'éditorial du Président

Je consacrerai cet éditorial à la réponse par lettre ouverte à une autre lettre qui m'a aimablement été envoyée par un adhérent très sympathique de notre petite famille, Monsieur Claude MELIQUE, de la région parisienne.

Le mot d'un adhérent...

Cher Monsieur le Président,

J'attaque donc ma troisième année de lecture de votre bulletin du Club Niépce Lumière. Vais-je devenir un fidèle ?

En vérité, je ne sais ? Vous souhaitez que l'on vous écrive, alors, en voilà un. Ai-je le talent nécessaire, je ne crois pas, à en juger par le "niveau" technique" des intervenants connus dans vos lignes à ce jour, Colmar, Muller, etc.

Devenu collectionneur un peu par hasard, et beaucoup par passion des beaux objets, le n'aurai pas l'outrecuidance de vous débiter la liste de mes bijoux, vous feriez : bof... bah oui... et combien vous avez payez ça... trop cher mon vieux... votre folding de 1915, ça vaut... dans les 100, balles, pas plus... vous êtes fait avoir !! Ah, vous avez deux ou trois Leica... mvouais, pas vilain... mais connus vos trucs... on en vois... on en vois, à tous les prix !! Et le reste ? Quelques SEM... moui... et des rétinettes !! Bah, vous savez des Rétinettes et Rétina... il en traîne plein les brocantes... alors...

Alors voilà, voilà la situation des collectionneurs moyens que nous sommes, parce que, vous le savez bien, il y a les petits hommes jaunes, qui raflent tout dans les grandes foires à la photo et qui ne laissent aucune chance aux petits français.

Essayez donc d'approcher un Foca RC à moins de 6 000 F. Si, si je vous assure, et encore faut-il le trouver, pensez donc "2 000 exemplaires seulement" mon pauvre monsieur.

Alors, on s'essaye avec quelques vieux 9x12, que l'on astique, qui brillent encore un peu, quelques japonais des années 60/70, bah, ça a 25/30 ans, et puis, il faut le reconnaître, les brocantes sont écumées dès 7 heures le matin ; après, aucune chance de dénicher une affaire valable... plus rien... que des Instamatic : bloqués et sales, à 100 F, tel est le tableau, ou des trucs sortis des paquets de lessives, gadgets !!

Et de temps en temps, on tombe sur un "beau", un Kodak made in Germany, un peu Art Déco, avec des beaux ciseaux chromés et un soufflet que l'on va cirer au cirage crème "noir". Ne rêvez pas, les soufflets rouges, y en a plus, en tout cas pas pour vous, et le Kodak, s'il a un Compur, alors là, c'est 5 ou 600 F qu'il faut sortir, un Compur voyons, ça se paye... parce que ça marche, monsieur...

Mais tout cela arrive tout doucement à faire une collection quand même, petite, bien sûr, mais c'est la nôtre, et tant pis pour les petits sourires en coin "des grands" qui tapent dans le Foca, le Foca rare bien sûr, pas le Sport II, allons !!

Non, je ne suis pas amer, et ma collection commencée il y a trois ans me donne beaucoup de plaisir, même si je ne peux exhiber de pièces ultra rares, mais que voulez vous que je vous écrive, que vous ne sachiez déjà.

J'ai le plaisir d'avoir quelques relations avec **M. Vial**, je devrais dire le très estimable **M. Vial**, et j'apprécie hautement le travail de l'excellent **P.H. Pont** qui vraiment aide beaucoup les "petits collectionneurs" par ses conseils éclairés et sa compétence. Alors, monter une collection de Rétinettes ou de Kodak français pliants peut ne pas être idiot, en recherchant des beaux et en sacrifiant quelques sous pour les remettre sur pieds.

Même si personne ne va en parler, on finit par se faire plaisir, ce qui n'empêche pas de se faire avoir de temps à autre, même par des soi-disant "pros". Allez, la vie est pleine d'imprévus dans ce domaine touffu de la collection, ce qui en fait peut-être le charme.

Je vais encore vous titiller un peu, j'habite à 15 km de ENGHEN, et non pas Enguien (Votre N° 67 p 2) et puis, **M. Muller**, dites moi : qu'est ce que c'est que la **Chrestomatie**, une fièvre ? une éruption ? Mais si c'est du Focaphile, alors c'est un mystère !!

Allons, je vous aime bien quand même, mais restez un peu plus près de vos lecteurs, vous en aurez peut-être plus qui essayeront de vous faire un article, peut être...

En toute amitié, bien à vous.

Claude MELIQUE

A la première lecture de votre lettre, j'ai essayé de comprendre pourquoi elle pouvait receler autant d'amertume et de désappointement. Puis, j'ai lue une seconde et une troisième fois et j'ai fini par me rendre compte que nous avions en fait de nombreux points communs.

Je crois que nous sommes tous passés par ce moment que vous connaissez aujourd'hui. Nous avons tous connu cet instant où, en admirant les collections des plus anciens et des plus chevronnés, nous avons eu un peu honte en rentrant la soir à la maison et en regardant ce que, d'emblée, nous avons qualifié de minable : la réunion des quelques appareils que jusque là, nous avions rassemblés avec beaucoup d'amour !

Je suis passé par là et j'en sais quelque chose. Comme beaucoup de collectionneurs, j'ai commencé à amasser des foldings que je me plaisais à dégraisser à la bière et au blanc d'œuf, avant de lustrer leurs parements de cuir à la crème de "Baranne" noire. Combien de fois ai-je reçu chez moi des amis dont je savais que la collection était bien plus "prestigieuse" que la mienne. Comme vous, je me suis senti alors dans la peau d'un collectionneur de deuxième zone, alors que l'ami en question n'avait pas, j'en suis sûr maintenant, de sentiments de supériorité à mon égard. Et puis, au fil des années, j'ai fait comme tout le monde, je me suis tracé ma propre route de collectionneur d'appareils photographiques et j'ai choisi la branche thématique. Il existe plusieurs sortes de collectionneurs d'appareils photographiques. Bien sûr, la grosseur du portefeuille a son importance dans ce domaine comme ailleurs, mais cela, il faut l'admettre. J'aime les appareils photographiques, mais j'aime aussi les voitures. Croyez vous que je ne m'arrête pas devant une belle FERRARI ou une belle PORSCHE ? Pourtant, je sais parfaitement que je ne pourrai jamais en avoir une. Cette évidence n'exclue pas le plaisir des yeux ! Il y a donc les collectionneurs riches et les autres... Il existe aussi les spéculateurs. Les amasseurs qui n'y connaissent rien mais qui engrangent pour le plaisir... Pour moi, ce ne sont pas de vrais collectionneurs. Le vrai collectionneur, c'est "l'amateur" au sens littéral du terme : "Celui qui aime".

Voyez vous, Monsieur **MELIQUE**, je collectionne maintenant depuis une bonne vingtaine d'années et pourtant, je n'ai pas de Leica dans ma collection ; je n'ai pas non plus de Nikon ou autres modèles de prestige. Ma collection se borne en deux parties : d'une part des Olympus ! Quelle idée d'aller collectionner des Olympus ?... Pourquoi pas ?

Et d'autre part, les appareils qui me sont offerts par des amis ou de la famille. "Tiens, puisque tu aimes les appareils photo, j'ai trouvé celui-ci dans le fond d'une armoire, je ne m'en sers plus, je te le donne !..." Vous voyez, rien de bien "terrible" dans ma collection, et pourtant j'en suis fier. Et pourtant, je les aime mes appareils et je n'ai plus l'impression, face aux Leicaïstes ou aux Nikonistes, d'avoir quelque chose de moins qu'eux. À fortiori, face à un collectionneur débutant, je n'ai pas non plus l'impression de lui être supérieur.

Nous avons des points communs,- disais-je au début de mon propos. En effet, c'est avec plaisir que j'ai appris que vous entreteniez de bonnes relations avec Monsieur **François VIAL** que vous qualifiez de "très estimable". Par ailleurs vous appréciez hautement le travail de "l'excellent" Monsieur **Patrice-Hervé PONT**. Je suis parfaitement d'accord avec votre jugement sur ces deux personnages que je porte moi aussi dans la plus haute estime. Toutefois, je suis convaincu que l'un comme l'autre ne partageront pas l'analyse que vous faites du collectionneur. Je ne connais pas la collection de Patrice-Hervé PONT, mais je connais celle de François VIAL. Il a certes de très beaux appareils, mais il a aussi des appareils à cent francs dont je suis certain qu'il est très fier...

Comme vous l'avez fait, je vais terminer ce long bavardage sur l'ineffable Monsieur **Emmanuel MULLER** !... Le connaissez-vous ? Je ne connais pas un seul collectionneur en France ou ailleurs, qui n'ait suffisamment de mots pour en faire l'éloge ! Mais voilà... il faut le connaître... S'il vous écrit, ne lisez jamais sa lettre sans vous être auparavant prémuni d'un bon dictionnaire auquel, inévitablement, vous aurez une ou deux fois recours et chaque fois, vous constaterez qu'il aura trouvé le mot juste ! Chrestomatie ? ce n'est pas une maladie, ni même une éruption, c'est "un recueil de morceaux choisis, de prose ou de vers, propre à l'enseignement" (dernière édition du Petit Larousse Illustré). Ça, c'est une "Mullériade" - ne cherchez pas ce mot dans le dictionnaire, vous ne le trouverez pas. Il est comme ça ! Si vous passez un moment avec lui, il vous abreuvera de précieux renseignements sur le Foca, mais... ce sera plus fort que lui, il ne saura pas le faire sans intercaler dans son explication deux ou trois calembours dont il est seul à avoir le secret...

J'aime bien votre conclusion. Vous nous aimez bien, dites-vous... Et bien, ce sera également ma conclusion : on vous aime bien aussi, Monsieur **MELIQUE** et je vous remercie beaucoup de ce que vous avez écrit tout comme je remercie beaucoup messieurs **Jean-Luc TISSOT** et **Gérard BANDELIER** pour leur prose plus technique, mais tout aussi intéressante.

Jean-Paul FRANCESCH Le Président

La parole est au contestataire suivant !...

... A propos de texte, cher Président, et à propos de votre "mot du Président" (bulletin N°67) je pense que les "mots" affirmant que l'écriture d'un article ne prend seulement que deux petites heures, ont dépassé votre pensée.

Lorsque je lis, relis, rerevis un article de messieurs **Muller, Weber** ou **Adenis** (etc...) la somme d'informations, d'observations contenue dans cet article laisse paraître la quantité de travail apportée.

Et si jamais je me trompe, je suis rassuré de savoir que vos prochains articles dans le bulletin vous prendront si peu de temps.

De quoi "y" se mêle, Princesse, il en écrit des papiers, lui. Ben non. Alors...

Jean-Loup PRINCELLE futur auteur à succès de "Made in Russie"

Mea culpa, les rôles du Rédacteur...

Mettre en forme un article n'est pas sans risques. Pour ajuster un paragraphe, éviter une ligne veuve ou orpheline, j'ai gravement fauté dans la dernière **chrestomathie**. En modifiant la forme, sans vouloir toucher le fond, j'ai trahi l'esprit de "Lesca, lié à Leica et à Foca..."

De plus, dans le bulletin spécial "Film gaufré", mon pauvre traitement de texte, en manque grave de disquettes trois pouces et demi, et mis en appétit par le sujet, a englouti d'un coup une ligne complète qui fait cruellement défaut au début de la page 5. La voici : « Le procédé retenu repose uniquement sur le gaufrage lenticulaire d'un support émulsionné. Ce »...

Manu me pardonnera-t-il ces nouveaux croc-en-jambe dans la dernière ligne droite, sur les marches de la Coupole ?

Quelle crêpe ce rédacteur, qui se console toutefois en constatant que si le bulletin n'est lu que par un nombre réduit de lecteurs, il est lu au moins trois fois par personne...

Mea culpa aussi pour **ENGHIEN**... et pour le manque de Cinéma après Photo... **Lumière**...

J'avais vingt ans en 68...

De par son numéro, ce bulletin est celui de la contestation ouverte et des déclarations outrancières. J'en profiterai donc pour parler moi aussi de collection...

Pour moi, la collection doit être ressentie comme une perversion, ce qui explique le peu de collectionneurs osant adhérer à un club. (À notre Club, puisqu'il n'y en a qu'un en France...) Nos amis les anglais, qui mettent un point d'honneur à afficher ouvertement le moindre de leurs travers, n'ont aucun mal à avoir un club de 3000 collectionneurs Photo-Cinéma.

L'instinct de collection repose sur trois principes, de ce fait, si elle est rarement d'aplomb, elle n'est jamais bancale...

Tout d'abord, le collectionneur à l'instinct primaire du chasseur, et comme le disait un grand classique, une fois tué, le gibier perd beaucoup de son attrait. Les bonnes affaires se font toujours sur un appareil que vous venez d'acquérir après des années de recherches, et on vous en propose un second pour le quart du prix...

L'autre principe, est que l'appareil que possède le voisin fait beaucoup plus envie que celui que l'on possède déjà. On le trouve toujours plus neuf, plus beau, plus rare, etc, etc.

Enfin, comme les jolies femmes, souvent collectionneur varie, et brûlera demain ce qu'il adorait hier. Il bradera alors certaines de ses pièces (sinon toutes) à des prix d'autant plus intéressants quelles lui auront été offertes par des amis... (Enfin, pour ceux qui ont des amis, ce qui n'est pas mon cas...)

Mais le dogme de la collection est que l'intérêt, (sinon la valeur vénale) de l'ensemble est supérieur à la somme de ses parties. Le "trou" dans une série est la honte secrète du collectionneur. Il dit toujours, "il me manque tel modèle", qui, bien sûr, à plus d'importance pour lui que les 97 qu'il a déjà...

Si l'on conjugue le dogme et les principes, on trouve tout ce qu'il faut pour conduire au mieux sa collection. La première étape, est d'adhérer à un club...

Cela permet de nouer des contacts avec les autres adhérents, (tous plus excellents les uns que les autres, sauf moi...) soit par courrier, soit lors des différentes manifestations Photo-Cinéma, voire même en leur rendant une petite visite, si vous trouvez un prétexte plausible. Cela permet aussi, par la lecture (bis et ter) du bulletin, d'apprendre plein de détails intéressants et jusqu'alors inconnus qui vous permettrons de valoriser au mieux une acquisition que vous auriez négligée sans cette information.

Avec un peu de pratique, on se rend compte que les échanges sont la façon la plus agréable et la plus efficace pour faire avancer une collection. En connaissant une dizaine de collectionneurs, leurs lubies et leur centre d'intérêt, on ne fait plus les puces ou les foires (à la Photo et au Cinéma) avec le même œil. Au lieu de ne voir que ce que l'on recherche sur le moment, on a l'esprit plus ouvert en pensant à ce que les autres recherchent. (et sur les dizaines de milliers de modèles construits, il y en a pour tous les goûts.)

C'est souvent un petit détail insignifiant qui fera le bonheur d'un collectionneur... Trouvez un objectif Foca à baïonnette avec diaphragme gradué en "Zeiss", ou un Semflex gradué en Feet, ou un 9x12 monté avec un Elmar, même sur un mauvais Prontor gommé, et vous aurez là une monnaie d'échange facile à valoriser... À vous les soufflets rouges en cuir de Russie...

Se coucher tard, nuit, dit Raimond Devos. Se lever tôt est un avantage certain pour les foires (Photo et Cinéma) mais les bonnes affaires sont possibles à toute heure. Certes, pas la Sigriste à 50 F, mais j'ai vu un quidam extraire d'un sac tout prêt Fex un splendide Foca RC qu'il emporta pour une bouchée de pain... Certes, cela n'arrive qu'aux autres, mais justement, vous en faites tous partie... Veinards...

Et ce Foca, que l'on trouve actuellement pour un mois de SMIC, combien valait-il en 1964 ? Sans doute beaucoup plus, et c'est une consolation que n'ont pas les collectionneurs de timbres, que de penser que la très grande majorité des appareils Photo et Cinéma de collection sont en réalité au prix de l'occasion... Surtout les caméras, comme le fait très justement remarquer Patrice-Hervé Pont.

Quelqu'un qui commencera une collection d'appareils Polaroid ou de Kodak instantanés (on les trouve à moins de 50 F pour la plupart) n'aurait sans doute pas à le regretter... De même pour les appareils Disc ou les 110...

Et dans un club, enfin, dans le nôtre, on peut côtoyer quelque individu comme on en voit même pas dans les zoos. Mais ne vous y trompez pas. S'il vous déballe des mots comme "chrestomathie", que même nos ministres de la Franconnerie non pas osé présenter pour remplacer le "best of" trop anglais, ou le "tout bon" trop franchouillard, ce n'est pas pour vous écraser de son savoir, ce n'est pas non plus pour redorer le blason de Larousse, de la Rousse et encore moins de la rousse et de ses petits Robert, non, c'est une main désespérément tendue pour amorcer un dialogue... Mais attention, la Focaphilie est contagieuse...

Arnaud SAUDAX - Rédacteur en chef

*Non mais !
pour qui y se prend ?*

Ça se presse à la revue de presse...

Patrice-hervé PONT vient de sortir un nouveaux livre consacré aux SEMFLEX . Nous ne pouvons pas laisser passer une telle occasion de connaître cette grande famille d'appareils cent pour cent français . Le bulletin 64 posait la question de savoir si la classification de Semflex était possible ... Voilà une réponse en 56 classes, dont certaines virtuelles comme on dit en Programmation Orientée Objet, puisque plusieurs d'entre elles n'ont pas de représentants connus ! Cet inventaire permettra aux généralistes de positionner facilement leurs exemplaires et aux spécialistes de décliner à l'envie les différentes variétés .

Profitant de ce numéro contestataire, je m'étonnerai que le fronton II regroupe deux variétés pour moi fondamentalement distinctes . La première, pièce épaisse rapportée par deux vis après fraisage du fronton, et qui, compte tenu du surcoût était réservée aux modèles de prestige, l'autre, classique, faisant partie intégrante du boîtier et venant directement de fonderie .

A noter que ce fronton subira le même avatar, puisqu'il sera pendant un temps refraisé pour y incruster le logo "SEM", avant que le moule de fonderie ne soit définitivement modifié ...

La caméra "ST2", pourtant mentionnée dans notre bulletin 57 n'est pas évoquée ... Enfin, je m'étonne que, amoureux des objectifs Angénieux, P-H. Pont ne signale pas les variantes du "SEMFLASH couleur" équipés des X1 de 3,5 .

Que tous les passionnés qui avaient eu le courage de renvoyer des fiches du N° 64 ne s'étonnent pas d'apparaître dans les remerciements de la page 6, la disquette contenant vos précieux commentaires avait pu être décryptée par Patrice-Hervé ... Miracle de la technique .

Ils peuvent s'estimer heureux de ce traitement de faveur, puisque l'ingrat auteur n'a pas juger bon de le faire pour ce pauvre Jéroboam Pelikulmann, pourtant heureux possesseur d'un S II N° 325 781 dont il a fourni la photo . (Nous rappelons pour mémoire que le point d'ironie manque cruellement à la typographie, mais il y a des points qu'il vaut mieux éviter ...)

Pour toutes ces raisons et bien d'autres que vous découvrirez vous mêmes, nous vous encourageons vivement à vous procurer l'ouvrage "SEM et les Semflex" disponible pour 240 FF franco auprès de FOTOSAGA - FLASSY - 58420 NEUILLY

CYCLOPE nous annonce la mise sous presse de "ROBOT Historica" de Claude BELLON disponible pour la fin de l'année. Prix de souscription de 300 FF pour 300 pages A4.

Ce dernier Cyclope, dans son numéro double 20/21 propose plein de choses très variées dans ces 96 pages. Faites vous même vos appareils de collection avec Gilles Bodreau... F. Vial nous parle du Bloc-Métal 145, pour les amoureux des japonais des années 70, G. Gibdouny évoque le Spotmatic de Pentax, et pour les germanophiles le Rollei 35. De Marie-Sophie Corcy, une évocation de la photographie sous le Second Empire. Et plein d'autres choses...

ABONNEMENTS 1995:

1 an, 6n^o: France 200F

1 an, 6n^o: International 260F

CYCLOPE

B.P.1

30140 MIALET



Jean-Loup PRINCELLE (qui ose humoriser sans vergogne sur les éditoriaux du Président) annonce de son côté "Made in USSR", guide authentique des appareils photo russes et soviétiques. Vous aurez le choix entre une version anglaise, une allemande et une française... et tout ça disponible chez Hove Photo Books (pour Bièvres 95...) Sans doute y découvrez vous de nouveaux thèmes de collection, plus intéressants et en tout cas moins chauvins que les Cornu qui ne devraient intéresser personne. Maintenant qu'il n'a plus rien à faire, sûr qu'il va écrire quelques articles dans le bulletin, avant de nous concocter un monstre sur les FOCA...

Alain GOMET, notre actif organisateur de notre nouvelle foire d'Enghien, vient de remettre à son éditeur un pavé monumental sur les première caméra ciné en bois... Plus de 500 modèles à ce qu'il raconte. Sa modestie dut-elle en souffrir, nous attendons de lui un peu plus d'informations...

A paraître : "Brevets Cinématographiques"

Aux éditions "Empreinte et mémoire" ☎ (1) 43 50 48 17 de M. SCHMITT (☎ 1 34 60 41 07).

Ce dictionnaire sera disponible au Club au prix de souscription de 100 FF. A ne pas manquer ! Vous y trouverez toutes les marques et logo déposés et tous les brevets qui ont jalonné l'histoire du Cinématographe, qui est l'enfant chéri du Club Niépce Lumière...

A nous les petites anglaises...

Ce curieux appareil, anglais je suppose, a été trouvé dans un salon d'antiquaires brocanteurs, fin 1994.

Il m'a séduit par la qualité de sa réalisation, en acajou verni, et par ses proportions harmonieuses. Il est identifié par une plaquette du constructeur fixée à la face supérieure,

BRAINE & SONS
22 BEDFORD TERRACE
HOLLOWAY, N.

et par le chiffre "14" frappé sur le bois, à l'arrière, à l'intérieur.

Cette petite chambre se compose :

- D'une face avant carrée, d'épaisseur 10 mm environ, vissée sur le corps central. Elle supporte un objectif en laiton de "J. H. DALLMEYER" N° 13 716 (1865/68 d'après "Les chiffres clés" de Photo-Saga) équipé d'un diaphragme rotatif à quatre trous ((6, 8, 10, 12 mm), sans obturateurs ni bouton de mise au point.

- D'un corps central constitué de quatre panneaux assemblés entre eux par tenons croisés? Chaque tenon fait 4,5 mm de largeur et 9,5 mm de hauteur et il y en a 22 par arête. D'un corps arrière de même conception que le central, et solidaire de ce dernier.

- D'un porte dépoli très facile à prendre grâce à une poignée massive et deux empreintes latérales pour les doigts. Les dimensions du verre sont de 55x57 mm, ce qui laisse supposer un format carré de deux pouces. La position de ce dépoli, légèrement à l'intérieur de l'appareil permet une assez bonne visibilité sans lumière parasite.

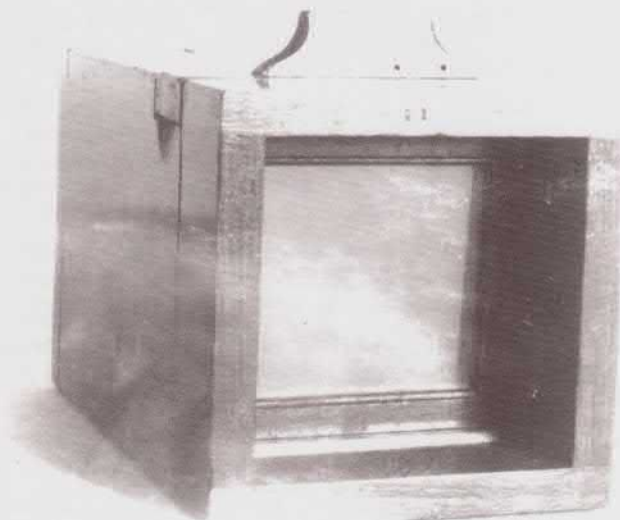

Vue de profil montrant les différents éléments constituant cette curieuse petite chambre.

Le corps arrière qui ne semble avoir aucune utilité contenait-il un dispositif limitant l'entrée de lumière lors de la mise au point ?

Dépouvu d'obturateur et d'écrou de pied, était-ce un appareil de salon.

On attend les explications de nos amis anglais et de nos spécialistes du "bois".

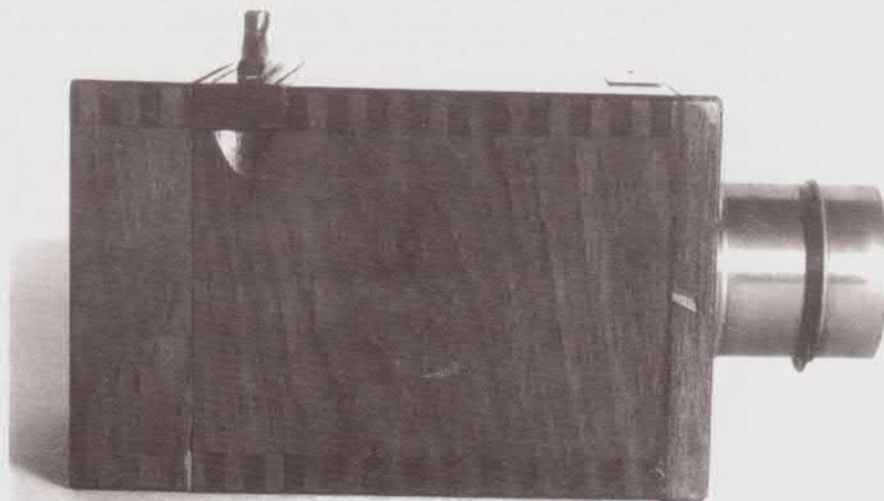

- D'une face arrière manquante, mais dont l'existence ne fait aucun doute par la présence de deux trous de fixation, vraisemblablement pour des plaquettes en laiton. A la partie supérieure on remarque les traces d'un crochet tournant fixé par une vis.

- D'un porte plaque manquant lui aussi (Pour quel procédé ?)

D'autres petits trous, un sur la face inférieure, deux sur la poignée du porte dépoli existent et devait avoir des fonctions, mais lesquelles ?

On peut noter également l'épaisseur importante des parois, 10 mm environ, pour un si petit appareil dont la masse est de 630 grammes avec l'objectif.

Qui saura nous en dire plus, aussi bien sur le constructeur que sur l'appareil ?

Merci par avance de votre aide à la connaissance de ces petites merveilles d'autrefois.

Nota : Les cotes ont été arrondies aux valeurs métriques les plus proches, alors qu'elles doivent correspondre au système anglais.

Claude BRIDOUX - La Cailletière - Les Vallées de Basse - 37500 CHINON ☎ 47 98 38 92



Ci dessus : Un des magnifiques plan cotés que réalise Claude Bridoux pour les principales pièces de sa collection.

Ci-dessous, vue de face montrant l'objectif DALLMEYER sans obturateur ni mise au point. Le porte dépoli donne une idée du format.

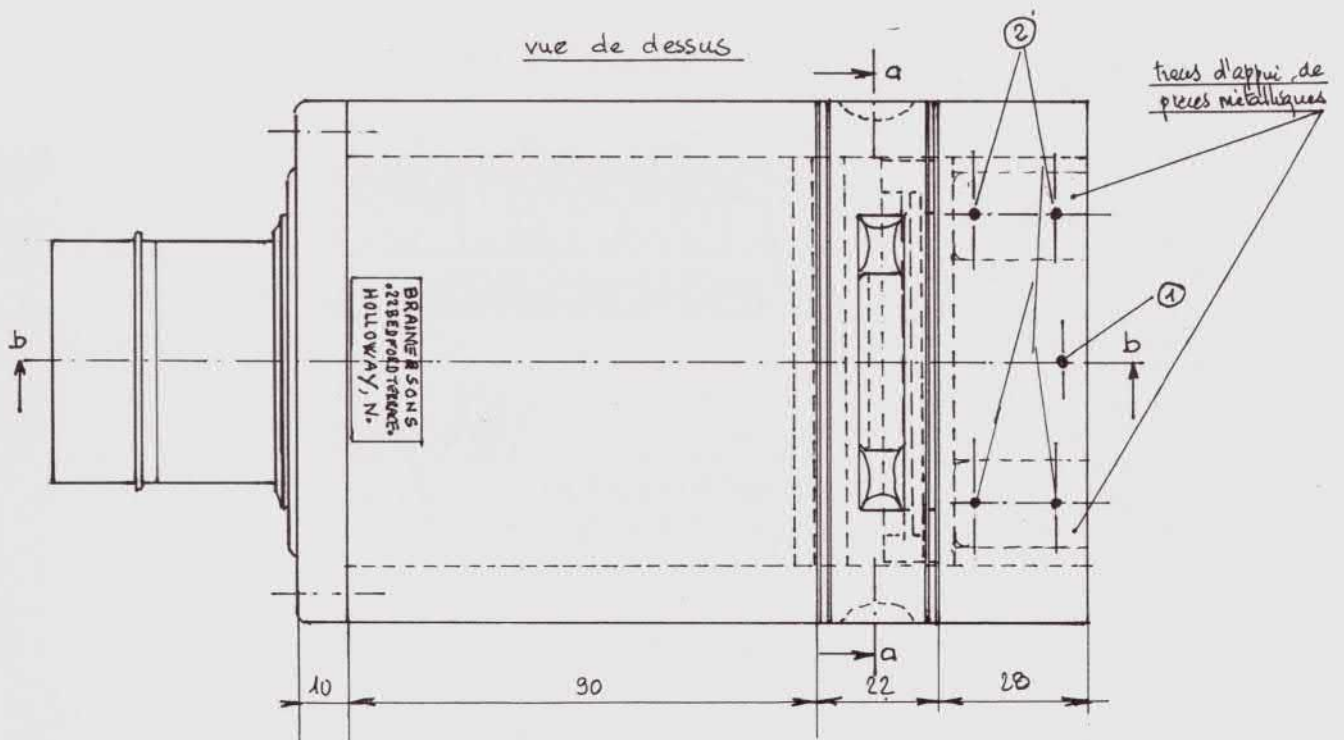

Fiches SIGRIST

En tant que collectionneur, et après avoir fait des recherches et un article sur les Photosphères (CYCLOPE N° 15/16 Juin 1994), je prépare des articles sur les appareils SIGRIST et les appareils DUBRONI à développement interne.

Vous serait-il possible de me donner des renseignements sur les appareils que vous connaissez ou que vous possédez et, notamment pour les SIGRIST, remplir des fiches selon le modèle ci-dessous.

En ce qui concerne les appareils DUBRONI, pourriez vous les décrire et les photographier, étant donné leur grande variété.

Bien entendu, je ne suis actuellement qu'à la collecte des renseignements, dont l'origine restera confidentielle, et notamment au recensement de ces appareils pour savoir combien il a pu en être fabriqué dans chaque modèle.

Par ailleurs, je recherche, tous documents, notices, articles, mode d'emploi, livres, photos, sur ces appareils et leurs fabricants.

Vous pouvez m'en faire parvenir une photocopie en même temps que le retour des fiches.

D'avance, je vous remercie et j'espère ainsi faire faire un petit pas de plus à l'histoire de l'appareil photo.

Fiche SIGRIST

- FORMAT : à préciser
 - sac : - Toile ou cuir, marqué "Sigrist" - Courroie : spécificité
- PLANCHETTE AVANT : Numéro (gravé dessous) - 1 ou 2 tirettes - Épaisseur
 - * Objectif : Nom complet, Numéro, focale, ouverture.
 - * Marquage : SOL (oui ou non)
- CORPS : Marqué "SOL" (oui ou non) - * Numéro (Gravé dessus intérieur)
 - * Soufflet (Cuir ou toile) - * Couleur du gainage - * Hauteur
 - * Viseur : focale (nombre et longueur)
 - * Roue : diamètre et vitesse maximale.
- MAGASIN : marqué : "SOL" et "Breveté SGDG" (oui ou non) - * Numéro (gravé dedans)
 - * Sujets : vitesse maximale à préciser (1/4000)
- AUTRES ACCESSOIRES : à décrire...

Réponses à J. A. CHEMILLE - 33120 Le Moulleau. Renseignements au ☎ 56 54 06 81

Un des appareils semble être un FEX, genre FEX 4.5 ou FEX 5.6.

Le projecteur est le rarissime projecteur FEX 9,5 mm...

Le folding ressemble à certain Kodak ?

La caméra me reste mystérieuse... Le cinéma reste l'enfant pauvre du Club Niépce Lumière...

Tourret-Narat

L'expérience
DE TROIS GÉNÉRATIONS D'OPTICIENS

Les optiques
TOURRET-NARAT
équipent les meilleurs appareils

OPTIQUE COURANTE
FILTRES COLORÉS
OPTIQUE DE PRÉCISION
MÉCANIQUE DE PRÉCISION

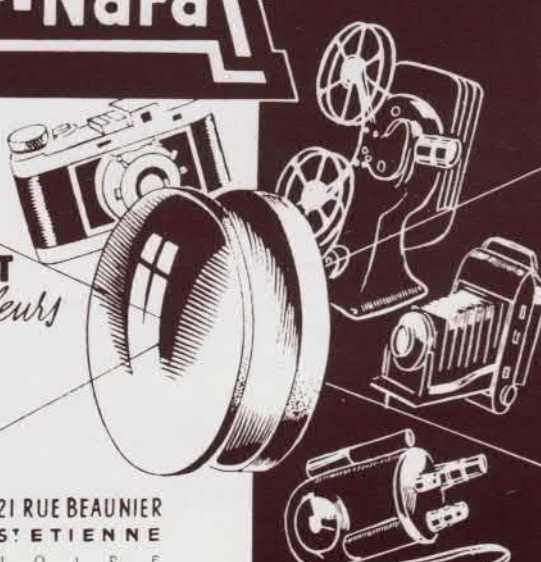

21 RUE BEAUNIER
S T E T I E N N E
L O I R E

PHIL. BOHNET LYON

Le retour à la vie d'un grand malade !

Pour répondre à l'appel si pressant du "Trésorier-Rédacteur" de notre Bulletin, je voudrais aujourd'hui apporter ma petite pierre au chapitre des "Appareils transformés", et de la chasse aux monstres !!!

- Nous avons tous pris connaissance, avec le plus grand intérêt, de la trouvaille de Monsieur Yves JOLY, concernant son "SEMFLEX REPORTER MECILA". Il est toujours passionnant de voir comment, à une époque de pénurie extrême, on savait tirer parti des productions existantes, et, en quelque sorte, créer presque de toutes pièces l'appareil impossible à trouver sur le marché !

Bien sûr, ce sont des réalisations artisanales, mais ces pièces "uniques" sont vraiment porteuses d'un capital d'ingéniosité, de savoir-faire bien français (En FRANCE, on a des idées !) qui les rendent très sympathiques !

- Je voudrais dans ce petit exposé, raconter beaucoup plus humblement, le retour à la vie d'une "épave" condamnée à périr à la poubelle ! Inexorablement

- Contrairement à l'appareil de Monsieur JOLY, la remise en état de l'appareil qui est l'objet de notre entretien aujourd'hui, est une réalisation récente !

- La chance m'avait permis de dénicher un jour, aux Puces, le boîtier de ce qui avait été autrefois... un CELTAFLEX !

- Cette pauvre carcasse se présentait sous un jour assez lamentable ! Le corps en fonte d'aluminium brut avait certes gardé toute sa rigidité... mais il avait subi l'outrage des ans !

- Une oxydation générale avait envahi toutes les surfaces, et rongé le brillant poli d'origine ! L'appareil sans doute exposé à l'humidité ou à la pluie (!) n'avait plus ni vernis, ni peinture, ni gainage ! Bien entendu, l'obturateur et les optiques s'étaient envolés ! le miroir optique entièrement piqué ne reflétait plus rien, le dépoli était cassé !!!

- Par bonheur les pièces essentielles : les deux crémaillères en laiton, la platine avant étaient encore là... et en bon état !

- La remise sur pied de ce vétéran fut une affaire de patience. Par bonheur, l'aluminium fondu est un métal qui se traite facilement et qui ne demande qu'à reprendre l'aspect du neuf... après quelques bons soins ! Effectivement après un assez long travail de nettoyage de toute sorte, de sablage, de ponçage, le CELTAFLEX reprenait du poil de la bête !!!

- Un soin particulier fut accordé aux larges arêtes très décoratives avec le MIRROR et le OUATOR (en vente dans toutes les bonnes drogueries !). Un brillant splendide réapparut.

- Pour les surfaces planes, je pus dénicher un gainage noir d'épaisseur réduite dans un SKAI très solide imitant le grain du cuir marocain de bel aspect. Les boutons de mise au point, et de déroulement réalisés en aluminium, retrouvèrent aussi, le brillant de leur jeunesse !

- Pour les parois internes, je pus assez difficilement dénicher enfin un vernis noir extra-mat dont je passai deux couches. Les ressorts du presse-film étaient restés vaillants, et après un sérieux décapage du cadre du plan de défilement du film, réalisé lui aussi en fonte d'aluminium, l'ensemble retrouvait la perfection d'origine.

Restait le plus difficile : l'équipement obturateur-objectif. Pour la visée, un heureux hasard me fit retrouver un objectif T.N.1/2,8 de 75 mm traité, le même qui équipa les tout derniers SEMFLEX. A la prise de vue, sur le conseil d'un ami, ancien représentant de la société



LE REFLEX 6x6
entièrement
MÉTALLIQUE

UNE PRODUCTION

PHOTÉLEC

E^{ts} MARCEL HALBOUT
21, Rue du BOURG TIBOURG * PARIS

TELEPHONE : ARC 76.54

APPAREILS
ACCESSOIRES
ET FOURNITURES
GÉNÉRALES POUR
LA PHOTO



55

INDO de LYON, je récupérais un jour, pour une somme très modique, un FEX-REFLEX 4.5 6x6, modèle très simple de vulgarisation en bakélite de la Maison FEX de LYON, que tous nos lecteurs connaissent.

Cet appareil quoique très modeste était équipé d'un objectif supérieur baptisé COLOR_FEXAR qui était réalisé par les Ets TOURRET-NARRAT de SAINT-ETIENNE. Or, je connaissais la qualité exceptionnelle de cet anastigmat.

Certes ce n'est qu'un simple trois lentilles traitées, mais dont on a sagement limité l'ouverture à 1/4,5. Comme toutes les fabrications Tourret-Narrat, il était réalisé avec une précision remarquable et sa définition extraordinaire est absolument merveilleuse.

J'avais déjà pu, en d'autres occasions, apprécier le piqué d'images assez splendide de l'objectif T.N.1/2,8 de 50 mm qui équipait les WEBER-FEX 24x36.

Je décidai donc de monter ce COLOR-FEXAR 1/4,5 de 75 mm. L'obturateur ATOS I sur lequel il était monté me convenait. Nettoyer cet "incroyable" obturateur fut un jeu d'enfant, je jugeais sa gamme de vitesses très suffisante du 1/25 au 1/300.

La monture de l'objectif judicieusement réalisée "fait parasoleil". La finition d'usinage de cet ensemble T.N. me parut tout à fait satisfaisante. Déjà l'appareil avait repris une allure civilisée !

Sur une épave de SEMFLEX, je pus récupérer une collectrice de visée finement dépolie, et un miroir optique en bon état. Il me restait à peindre les volets du capuchon, et à figoler avec une grande rigueur un parfait couplage entre les deux objectifs.

Enfin, je contrôlais l'exactitude de l'échelle du bouton de mise au point qui descend jusqu'à 0,75 m, et le bon fonctionnement du synchronisme du flash.

Pour comble de raffinement, je fixais sur la porte amovible un disque-mémo, et une griffe chromée porte-accessoires. Dans mes archives et vieilleries, je retrouvais tout un jeu de filtres colorés, des déclencheurs souples et même un sac cuir toujours prêt... encore marqué CAMERAFLEX ! Une loupe additive fut fixée au capuchon et vint l'instant solennel des essais !

- Cet appareil dont j'avais peu à peu remis en état tous les éléments tint ses promesses et au-delà ! Couverture et définition parfaites de l'optique, planéité de la pellicule particulièrement bien assurée, obturateur à armement à déclenchement très doux : tout cela conduit à des résultats sensationnels. L'agrandissement 24x30 est sans faiblesse.

Si cet humble petit récit a pu retenir votre attention, Chers Lecteurs, j'en serai très heureux. La conclusion de tout ceci est simple : ne jetez jamais les épaves !

Ensuite, je ne pourrais que reprendre l'appel qu'avait autrefois lancé dans notre Bulletin Monsieur FIESCHI, le chanceux collectionneur d'Ajaccio qui invitait chaque adhérent de notre club à faire part de ses découvertes, de ses trésors, de ses réalisations et à nous décrire la pièce préférée de sa collection !

D'avance Merci !

François VIAL

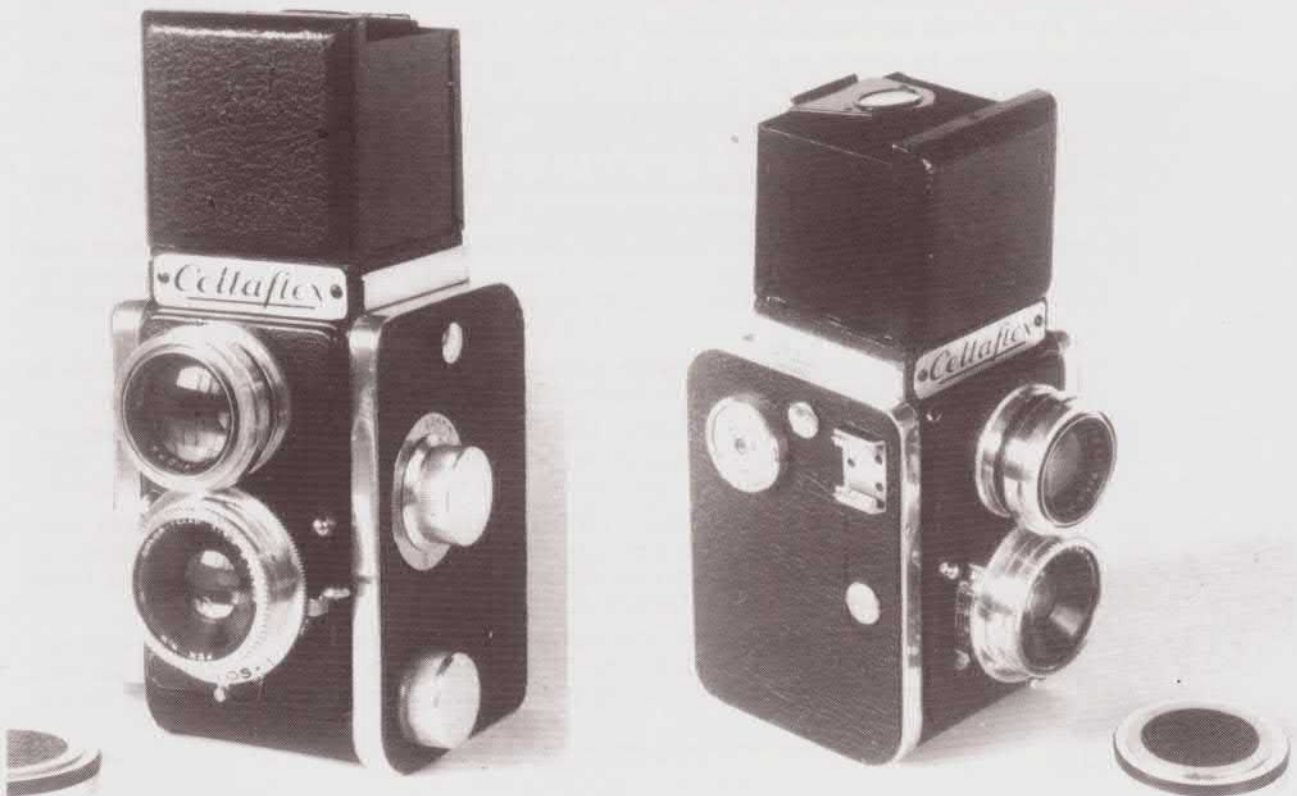

A propos du FOCAFLEX

Dans le N° 26 de la revue, (été 1986) j'avais parlé des trois Focaflex que tout le monde connaît. Il en existe un quatrième modèle que je viens de découvrir flambant neuf dans une brocante louche. (*Peut-être faut-il lire "locale"*)

Il s'agit d'un Focaflex I (N° 21.260 F) qui comporte trois modifications importantes par rapport au modèle habituel :

- L'objectif est non plus un Oplar-Color, mais un Oplex-Color.
- Il possède le nouveau télémètre à prismes croisés (Stigmomètre Dodin) du Focaflex Automatique.
- Enfin et surtout, la lentille collectrice plan-convexe argentée sur sa face inférieure est démontable par l'arrière comme sur le Focaflex Automatique, ce qui permet un nettoyage facile sans démontage complet de l'appareil.

Le nom Oplex semble être apparu début 1962 et il est fait mention pour la première fois dans le dernier Focographie de mai 1962 (N° 63) à propos des objectifs de l'Universel RC et de la sortie du FocaSport II F équipé d'un Néoplex.

J'ai effectué des recherches et j'ai effectivement retrouvé le Focaflex avec Oplex-Color dans le catalogue Foca de 1962. Il a dû y en avoir très peu car le Focaflex ne figure plus dans les catalogues de 1963 et 1964, où on ne retrouve que le Focaflex Automatic et le Focaflex II

D'ailleurs, dans ces mêmes catalogues 1963 et 1964 le Focaflex Automatic est aussi mentionné avec un Oplex-Color, mais je n'en ai jamais vu.

Ceux d'entre vous qui ont la chance de posséder les revues Focographie remarqueront que le prototype du Focaflex II présenté page 90 du N° 60 de novembre 1961 est équipé d'un Néoplar.

Tout ceci permet de se poser deux questions :

- Existe-t-il des Focaflex Automatic avec Oplex-Color ?
- Y a-t-il eu des Focaflex II livrés avec un Néoplar ?

Je profite de l'occasion pour soumettre une autre interrogation aux Focaïstes :

Dans l'additif "Focographie Revendeurs" de juillet 1957, on peut lire ceci à propos du FocaSport C « vous remarquerez certainement, si ce n'est déjà fait, le petit X8 qui se trouve sur le secteur circulaire de la cellule du FocaSport C. Il s'agit d'un repère permettant l'emploi d'un accessoire qui sera ultérieurement fabriqué. »

Effectivement, on retrouve bien ce X8 sur la cellule Chauvin-Arnoux "Made in France" du FocaSport C de 1957 et également du FocaSport ID apparu deux ans plus tard. De quel accessoire s'agit-il ? A-t-il été réellement fabriqué et livré ?

J'ai tout d'abord pensé qu'il pouvait s'agir d'un écran diffuseur pour la mesure en lumière incidente. En fait, la lecture des publicités Chauvin-Arnoux de l'époque m'a donné une autre explication beaucoup plus satisfaisante.

On sait que la firme Chauvin-Arnoux réalisait des photo-automatismes adaptés au matériel photographique et cinématographique (8 mm) des principaux constructeurs français, comme par exemple le Cell-Matic, objectif système Angénieux avec réglage automatique du diaphragme. Mais ce fabricant était également connu pour ses posemètres Pose-Lux, Cellophot et Babycell sur lesquels il était possible d'adapter un amplificateur dénommé Ampliphot ou Amplicell.

C'est ainsi que l'on peut lire sur la publicité du posemètre Cellophot type "S", possibilité d'adaptation d'un Ampliphot multipliant la sensibilité par 8 pour l'utilisation en lumière faible.

FOCA_{graphie} - REVENDEURS

JUILLET 1957

N° 24

A NOS CLIENTS

Nous avons reçu de nombreuses lettres émanant de nos plus fidèles clients. Ceux-ci s'étonnent de nos délais de livraison qui sont actuellement longs.

Soyez assurés que nous nous efforçons de vous satisfaire au mieux en prenant toujours en considération votre fidélité à notre marque ainsi que votre loyauté commerciale.

PANORAMA des prochaines FOIRES

JUILLET 1995

23 AUBENAS (07) 3^{ème} Foire Photo Cinéma Jaques KANAPA ☎ 75 35 09 70

SEPTEMBRE 1995

3 ROUEN 5^{ème} RETROPHOTO International. L'Imagerie Rouennaise
76000 22, rue Francis YARD ☎ 35 98 12 72 Fax : 35 15 21 06

10 RICHELIEU 3^{ème} Bourse d'échange matériel ancien Photo Cinéma
37 ☎ 47 95 30 23 Fax 47 58 16 38

10 CHARLEVILLE-MEZIERES PHOTO CINÉ RÉTRO - Place Ducale ☎ 24 33 35 64

17 CHABEUIL 13^{ème} Bourse internationale Collection Occasion Matériel PHOTO CINÉ SON
26 - Drome ☎ 75 59 20 57

OCTOBRE 1995

8 VÉNISSIEUX 2^{sd} Salon International Photo Cinéma Rhône Alpes. Salle polyvalente
69200 Contactez notre Président Jean-Paul FRANCESCH ☎ 78 74 84 22

ENGHEN les BAINS 15^{ème} Rencontre Photo-Cinéma du Club Niépce Lumière
95880 Alain GOMET ☎ (1) 40 11 16 75 Fax : (1) 34 19 74 45

====+====**====+====**====+====**====+====**====+====**====+====**====+====**====+====**====+====

Nos petites annonces...

RECHERCHE : SEMFLEX STANDARD 3,5 avec obturateur Synchro-Compur, (P.H.P type 17) Objectif Flor ou T.N. Poignée LumiSem. Documentation, Prospectus SEM, épaves, pièces diverses de SEMFLEX.

VENDS ou échange : Poignée Rollei, Royflex, Sem-Kimm, support Semflex à ressorts.

M. JOLY Yves 33, rue des Coteaux - 94100 - Saint MAUR - ☎ (1) 42 83 22 08

RECHERCHE : Caméra visionneuse Ciné-Poche en 9,5 - Tout matériel MECILA réalisés par LACHAISE.

M. SAUDAX Arnaud - 19, impasse l'Arrayo - 64290 GAN ☎ 59 21 63 98

ECHANGE : STEREOCLASSEUR rotatif 9x18 pour 50 vues, bois palissandre, bon état, bon aspect, contre idem en format 45x107 ou 6x13, avec réglage vue.

RECHERCHE : Toutes vues stéréo d'édition sur Cauterets et environs, PAU. Stéréoscope 7x13 stéréo Loréo - M. MOUNETOU - 64510 ASSAT - ☎ 59 82 12 83

RECHERCHE : Oculaire spectroscopique pour microscope Zeiss Wild ou autre.

M. PAGES Jean - 16, rue Amiral MOUCHEZ - 75014 PARIS

VENDS ou échange : Collection de 6 volumes reliés "Le Leicaïste" 1936 à 1939 et 1950 à janvier 1963 - 19 volumes reliés de "Leicafotographie" de 1960 à 1983. Faire offre ☎ 74 32 65 93

RECHERCHE TOUJOURS : Toute documentation, informations, témoignage, plan, prototypes, objectifs à vis et baïonnette, chambres reflex, accessoires, valises, agrandisseurs, projecteurs, viseurs, flash, Focasix, présentoirs OPL-FOCA, mais aussi productions parallèles et objectifs Lemasson. Même en prêt pour photo.

M. PRINCELLE Jean-Loup - 35, rue du marais de Chatillon - F 45390 sur Essonne

RECHERCHE : Jumelle mono : Photosportive, La Lorgnette, et autres. Tout documents ou catalogues les concernant.

M. CROUCHET Pierre - Avenue du stade - 19140 UZERCHE ☎ 55 73 10 08

RECHERCHE et achète toute documentation et tous appareils de marque : DUBRONI, SIGRIST, BERTSCH, WALERY, SCHAEFNER, COMPASS, DUCOS du Hauron, HERMAGIS, JONTE, CHEVALIER.

RECHERCHE aussi Folding DIALUX de Lumière, en bon état, si possible avec notice.

M. J-A. CHEMILLE - 33120 Le Moulleau - ☎ 56 54 06 81 le soir.

A VENDRE, de préférence en un seul lot, important ensemble de matériel professionnel : pieds tripodes et à colonne - boîtes à lumière de diverses tailles - flash-mètre Broncolor - divers matériel d'éclairage Multiblitz : Magnolite, Spot-Lite, Variolite - deux SINAR 4x5"

Liste encartée pour plus de détails, prix indicatifs. Renseignements et discussions :

Monsieur TUECH Max - Villa Tajine - Route de Guindalos - 64290 GAN ☎ 59 21 67 66

====+====**====+====**====+====**====+====**====+====**====+====**====+====**====+====

Revue de presse, suite..."

À la Bibliothèque National de France, suite à l'exposition sur la "Photographie stéréoscopique sous le second Empire", édition du livre de Denis PELLERIN, (même titre) abondamment illustré. Ce livre est particulièrement intéressant pour identifier les éditeurs de cartes stéréoscopiques, qui signaient souvent avec de simples initiales.

L'importante et très belle iconographie peut être vue en relief grâce à une petite paire de binocles en plastique. (Usage difficile si l'on a la grosse tête, ce qui est mon cas.)

Un rappel historique, et "l'art d'accommoder les reliefs" justifient largement les 180 FF.

Veillez nous excuser de ce retard indépendant de notre volonté... à bientôt...

Club Niépce Lumière

Association culturelle pour la recherche et la préservation d'appareils, d'images, de documents **photographiques** et **cinématographiques**. Régie par la loi du premier juillet 1901. Déclarée sous le N° 79 - 2080 le 10 juillet 1979 à la préfecture de la Seine-Saint-Denis.

Fondateur : M. BRIS Pierre 33, Rue Gambetta 83120 PLAN de la Tour ☎ & Fax (94 43 01 67)

Siège social au domicile du Président :

M. FRANCESCH Jean Paul Président	Résidence BONNEVAY 1-B, rue P ^r Marcel DARGENT	69008 LYON ☎ & Fax (78 74 84 22)
M. CORDIER François Vice-Président	21, rue Bréchan	69003 LYON ☎ (72 34 10 93)
M. MULLER Emmanuel Secrétaire	Le Potager de Diane 33, allée des Roses	28260 ANET ☎ (37 41 43 13)
M. SAUDAX Arnaud Trésorier	19, impasse l'Arrayo	64290 GAN ☎ (59 21 63 98)
M. DUPIC Roger Conseiller	64, allée Berlioz	69780 SAINT PIERRE de Chandieu ☎ (78 40 36 00)
M. GOMET Alain Conseiller	15, allée des bouleaux Organisation "Foire d'ENGHIEN" Renseignements et inscriptions	95350 SAINT BRICE sous Forêt ☎ (1) 40 11 16 75 Fax (1) 34 19 74 45

Adhésion au Club Niépce Lumière 1995

L'adhésion au Club Niépce Lumière couvre l'année civile, du premier janvier au 31 décembre. Elle est indépendante de l'abonnement au bulletin "Club Niépce Lumière"

Adhésion + les six bulletins de l'année civile : C.E.E : 250 FF Étranger hors C.E.E : 300 FF.
Adhésion pour une année : 100F. (France et étranger)

Nous avons besoin de vos articles !

Nous pouvons, et serions heureux de recevoir vos articles **sur disquette** "trois pouces et demi" "MS-DOS". Prévoir si possible une copie de votre article en ASCII. D'avance, MERCI

Devenez célèbres... aux Amériques et au Japon où nous sommes lus, en écrivant des articles. Nous savons aussi nous contenter d'une simple copie lisible... et de quelques illustrations.

Nos tarifs pour PUBLICITÉ en 1995

- Différents pavés publicitaires : le sixième, le quart, la moitié et la pleine page.
respectivement : 200, 280, 500 et 950 FF.

Fournir une maquette de taille exacte pour du simili, homothétique pour tirage au trait.

Encart publicitaire lors de l'envoi du bulletin : 250 FF. pour un A4, 150 FF en dessous.

Jeux d'étiquettes disponibles pour mailing auprès de nos abonnées. 50 FF

Complétez votre collection, Offrez en !

La reliure des 40 premiers numéros du Bulletin (Dix ans du Club) est encore disponible au prix de 800 FF. Disponible dans les foires ou au domicile du trésorier. (840 FF Franco)

Les numéros de 2 à 60 sont vendus 20 FF pièce (+ 10 FF de port par envoi).

Les suivants 150 FF par année complète franco auprès du trésorier.

Foire Photo & Cinéma à VENISSIEUX Foire Cinéma & Photo à ENGHIEN.

Banque : Crédit Lyonnais, Lyon Saint Just, Agence 1068 (☎ 78 25 37 27) Compte 79132A/38

Directeur de la Publication "Club Niépce Lumière" : SAUDAX Arnaud

Imprimeur : Imprimerie Édition Graphiques - PAU - R.C. 71 B 74

Parutions : Six numéros par an : Février - Avril - Juillet - Août - Octobre - Décembre
Prix au numéro : 40 F (Plus 10 FF de frais d'expédition par envoi)

(Disponibles au stand du Club dans les principales foires à la Photo de France.)

Abonnement : 6 numéros : 200 F C.E.E 250 F étranger Franco de port
3 numéros : 120 F 150 F

Les textes et photos envoyés impliquent l'accord des auteurs pour publication et n'engagent que leur responsabilité. Toute reproduction nécessite une autorisation écrite.

THE AUTHENTIC GUIDE TO
**RUSSIAN AND SOVIET
CAMERAS**

**MADE
IN USSR**



photograph Jean Loup Princelle



**СДЕЛАНО
В СССР**

Jean Loup Princelle

AN ORIGINAL



HOVE FOTO BOOKS